

COPYRIGHT © Hangzhou EZVIZ Software Co., Ltd. Todos os direitos reservados.

Toda e qualquer informação, incluindo, entre outros, os termos, imagens e gráficos, é da propriedade da Hangzhou EZVIZ Software Co., Ltd. (doravante designada por "EZVIZ"). Este manual do utilizador (doravante designado por "o Manual") não pode ser reproduzido, alterado, traduzido ou distribuído, parcial ou totalmente, através de quaisquer meios, sem o consentimento prévio e por escrito da EZVIZ. Salvo disposição em contrário, a EZVIZ não oferece quaisquer garantias ou declarações, implícitas ou explícitas, em relação ao Manual.

### **Sobre este manual**

O Manual inclui instruções para utilizar e gerir o produto. As fotografias, os gráficos, as imagens e todas as outras informações doravante apresentadas destinam-se apenas a fins de descritivos e informativos. As informações que constam do Manual estão sujeitas a alteração, sem aviso prévio, devido a atualizações de firmware ou a outros motivos. A versão mais recente pode ser consultada no website da EZVIZ™ (<http://www.ezviz.com>).

### **Registo de revisão**

Novo lançamento – Janeiro de 2026

### **Reconhecimento de marcas comerciais**

EZVIZ™, ™, e outros logótipos e marcas comerciais da EZVIZ são propriedade da EZVIZ em vários territórios. A Apple e o logótipo Apple são marcas comerciais da Apple Inc., registadas nos EUA e noutros países. A App Store é uma marca de serviço da Apple Inc., registada nos EUA e noutros países. O Google Play e o logótipo do Google Play são marcas comerciais da Google LLC. Outras marcas comerciais e logótipos abaixo mencionados são propriedade dos respetivos proprietários.

### **Exclusão de responsabilidade legal**

NA EXTENSÃO MÁXIMA PERMITIDA PELA LEI APLICÁVEL, O PRODUTO DESCRITO, COM O SEU HARDWARE, SOFTWARE E FIRMWARE, É FORNECIDO "TAL COMO ESTÁ", COM TODOS OS DEFEITOS E ERROS, E A EZVIZ NÃO OFERECE QUAISQUER GARANTIAS, IMPLÍCITAS OU EXPLÍCITAS, INCLUINDO, SEM LIMITAÇÃO, A COMERCIALIZAÇÃO, A QUALIDADE SATISFATÓRIA, A ADEQUAÇÃO A UM DETERMINADO PROPÓSITO E A NÃO VIOLAÇÃO DE TERCEIROS. EM CASO ALGUM A EZVIZ, OS SEUS DIRETORES, ADMINISTRADORES, FUNCIONÁRIOS OU AGENTES SERÃO RESPONSABILIZADOS POR PARTE DO UTILIZADOR EM RELAÇÃO A QUAISQUER DANOS ESPECIAIS, SUBSEQUENTES, ACIDENTAIS OU INDIRETOS, INCLUINDO, ENTRE OUTROS, DANOS POR PERDA DE RENDIMENTOS DE NEGÓCIOS, INTERRUPÇÃO DE NEGÓCIOS OU PERDA DE DADOS OU DOCUMENTOS RELACIONADOS COM A UTILIZAÇÃO DESTES PRODUTOS, AINDA QUE A EZVIZ TENHA SIDO NOTIFICADA DA POSSIBILIDADE DE TAIS DANOS.

NA EXTENSÃO MÁXIMA PERMITIDA PELA LEI APLICÁVEL, A RESPONSABILIDADE TOTAL DA EZVIZ POR TODOS OS DANOS, EM CIRCUNSTÂNCIA ALGUMA EXCEDERÁ O PREÇO DE COMPRA ORIGINAL DO PRODUTO.

A EZVIZ NÃO ASSUME QUALQUER RESPONSABILIDADE POR DANOS PESSOAIS OU DANOS MATERIAIS RESULTANTES DA INTERRUPÇÃO DO PRODUTO OU DA CESSAÇÃO DO SERVIÇO CAUSADOS PELA: A) INDEVIDA INSTALAÇÃO OU UTILIZAÇÃO PARA ALÉM DA PREVISTA; B) PROTEÇÃO DE INTERESSES NACIONAIS OU PÚBLICOS; C) FORÇA MAIOR; D) UTILIZAÇÃO SUA OU DE TERCEIROS, INCLUINDO SEM LIMITAÇÕES, DE PRODUTOS, SOFTWARE, APLICAÇÕES, ENTRE OUTROS, DE TERCEIROS.

RELATIVAMENTE A PRODUTOS COM LIGAÇÃO À INTERNET, A UTILIZAÇÃO DOS MESMOS É DA INTEIRA RESPONSABILIDADE DO UTILIZADOR. A EZVIZ NÃO SE RESPONSABILIZA PELO FUNCIONAMENTO ANÓMALO, VIOLAÇÃO DE PRIVACIDADE OU OUTROS DANOS RESULTANTES DE ATAQUES INFORMÁTICOS, ATAQUES DE PIRATAS INFORMÁTICOS, VÍRUS OU OUTROS RISCOS DE SEGURANÇA NA INTERNET; NO ENTANTO, A EZVIZ DISPONIBILIZARÁ SUPORTE TÉCNICO OPORTUNO, SE NECESSÁRIO. AS LEIS EM MATÉRIA DE VIGILÂNCIA E AS LEIS SOBRE PROTEÇÃO DE DADOS VARIAM DE ACORDO COM A JURISDIÇÃO. CONSULTE TODAS AS LEIS RELEVANTES NO SEU TERRITÓRIO ANTES DE UTILIZAR ESTE PRODUTO DE FORMA A GARANTIR QUE O UTILIZA DE ACORDO COM A LEGISLAÇÃO APLICÁVEL. A EZVIZ NÃO SERÁ RESPONSABILIZADA CASO ESTE PRODUTO SEJA UTILIZADO DE FORMA ILEGAL.

NA EVENTUALIDADE DA OCORRÊNCIA DE ALGUM CONFLITO ENTRE AS INFORMAÇÕES ACIMA E A LEGISLAÇÃO APLICÁVEL, ESTA ÚLTIMA PREVALECE.

# Índice

|   |           |
|---|-----------|
| <b>Visão geral</b> .....  | <b>1</b>  |
| 1. Conteúdo da embalagem.....   | 1         |
| 2. Noções básicas .....   | 2         |
| <b>Guia de início rápido</b> .....                                    | <b>6</b>  |
| 1. Instalar a bandeja de recolha de sujidade e a rampa .....          | 6         |
| 2. Escolher o local de instalação .....                               | 7         |
| 3. Ligar tubos de água (apenas versão para limpeza) .....             | 8         |
| 4. Adicionar Solução de Limpeza (apenas versão para limpar) .....     | 9         |
| 5. Ligar a estação base à fonte de alimentação .....                  | 9         |
| 6. Emparelhar a estação base com o robot .....                        | 10        |
| 7. Instalar o cartão Nano SIM (Opcional) .....                        | 10        |
| <b>Descarregar a aplicação EZVIZ Robotics</b> .....                   | <b>11</b> |
| <b>Adicione o Dispositivo ao Aplicativo EZVIZ Robotics</b> .....      | <b>12</b> |
| <b>Operação básica</b> .....  | <b>13</b> |
| <b>Operações na Aplicação EZVIZ Robotics</b> .....                    | <b>14</b> |
| <b>Manutenção de rotina</b> .....                                     | <b>14</b> |
| 1. Limpar a estação base.....   | 15        |
| 2. Preparação para o robot de limpeza .....                           | 16        |
| 3. Limpe a Escova Principal.....                                      | 16        |
| 4. Limpar reservatório de água suja (apenas versão para limpar) ..... | 18        |
| 5. Limpar componentes importantes .....                               | 20        |
| 6. Substituir o saco do pó (apenas a versão com aspiração) .....      | 21        |
| 7. Chamar o robot para a estação base.....                            | 21        |
| <b>Perguntas frequentes</b> .....                                     | <b>23</b> |
| <b>Precauções ambientais</b> .....                                    | <b>24</b> |
| <b>Iniciativas relativas à utilização de produtos de vídeo</b> .....  | <b>25</b> |

# Visão geral

## 1. Conteúdo da embalagem

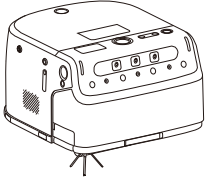

Robot (x1)

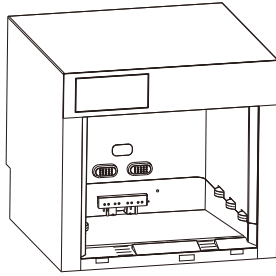

Base de carregamento (x1)

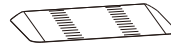

Rampa (x1)



Tabuleiro de recolha de sujidade (x1)

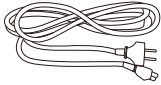

Cabo de alimentação (x1)



Escova lateral (x1)



Acessório de limpeza (x1)



Guia de início rápido (x3)



Informações regulamentares (x1)



Solução de limpeza (x1)  
(apenas versão para limpar)

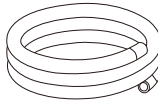

Tubo de drenagem (x1)  
(apenas versão para limpar)

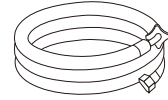

Tubo de abastecimento de água (x1)  
(apenas versão para limpar)



Válvula de três vias (x1)  
(apenas versão para limpar)



Válvula de alívio de pressão (x1)  
(apenas versão para limpar)

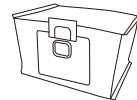

Saco do pó (x1)  
(Apenas versão a vácuo)

## 2. Noções básicas

### Robot

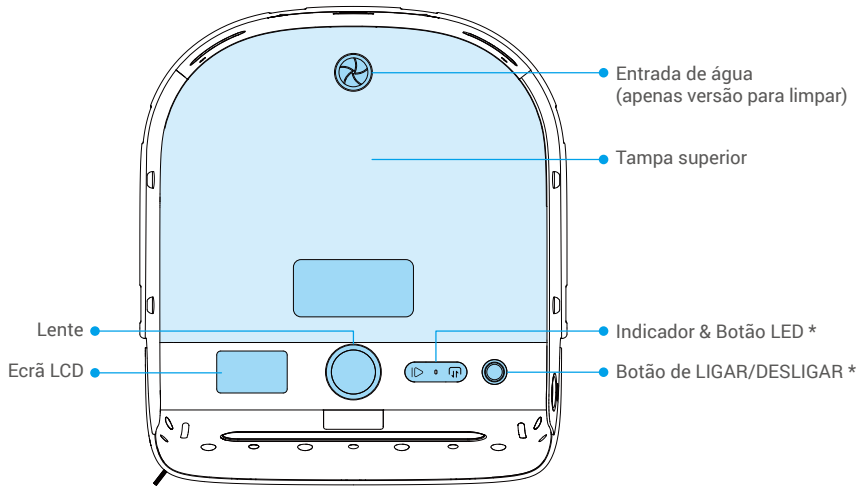

#### Botão

|  |  |  |
|--|--|--|
|  | Iniciar/Pausa  | <ul style="list-style-type: none"><li>• Premir uma vez: Iniciar/pausar tarefa</li><li>• Manter premido durante 5 segundos: Robô pronto para configuração de rede</li></ul>         |
|  | Sair/Chamar  | <ul style="list-style-type: none"><li>• Premir uma vez: Saída/retorno do robot da Estação Base</li><li>• Manter premido durante 5 segundos: Robot pronto para emparelhar</li></ul> |
|  | Manter premido durante 5 segundos: Repor definições de fábrica |  |

#### Botão de LIGAR/DESLIGAR

Premir uma vez: Ligar/desligar o robô

#### Indicador LED

|  |                              |  |
|--|------------------------------|--|
|  | Azul fixo                    | Funcionamento adequado                             |
|  | Azul intermitente rápido     | Robot na configuração de rede                      |
|  | Azul intermitente lento      | Emparelhamento entre robot e estação base em curso |
|  | Vermelho intermitente rápido | Falha ou exceção                                   |
|  | Vermelho intermitente lento  | Sem ligação de rede                                |

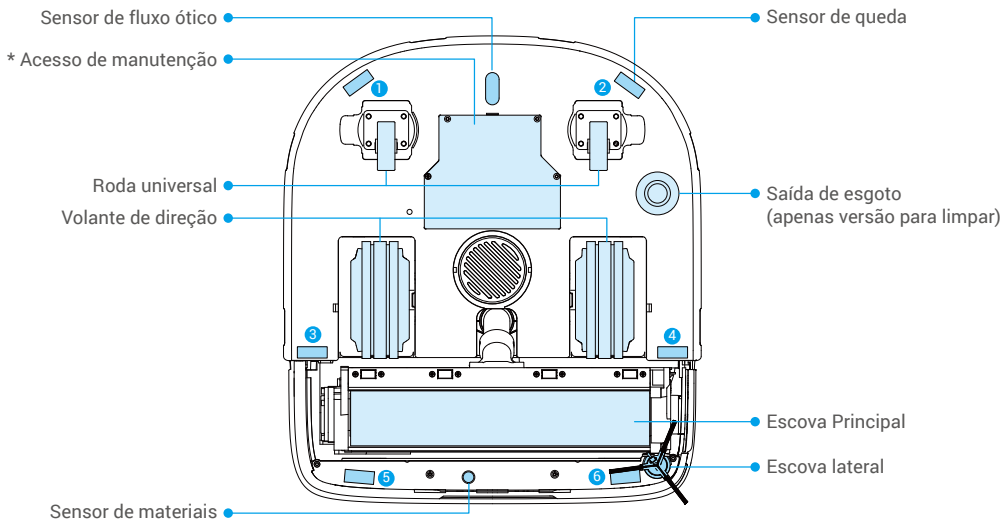

### Acesso de manutenção

Apenas pessoal autorizado. O acesso não autorizado pode danificar o dispositivo. Em caso de avaria, contacte o serviço pós-venda.

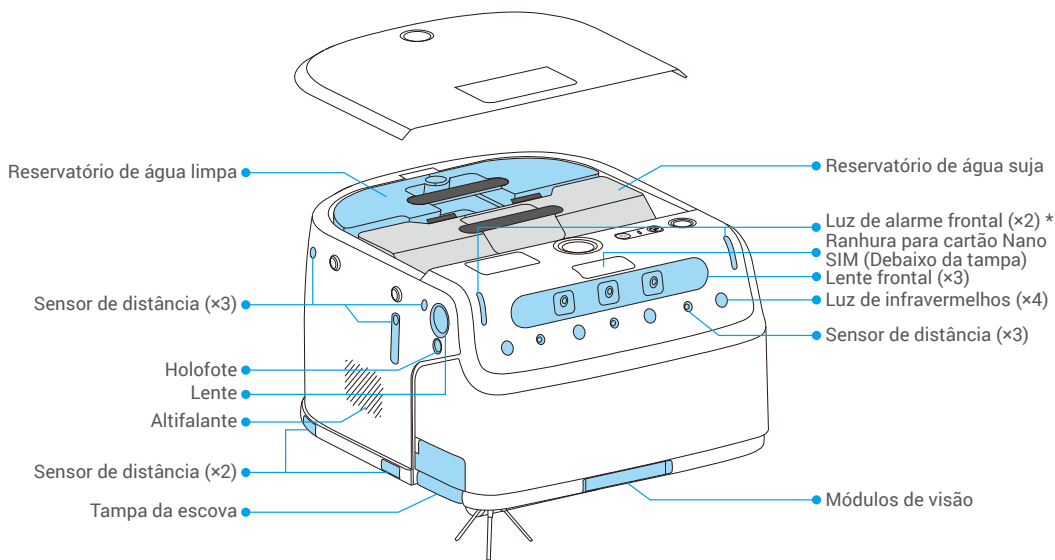

Versão de esfregona

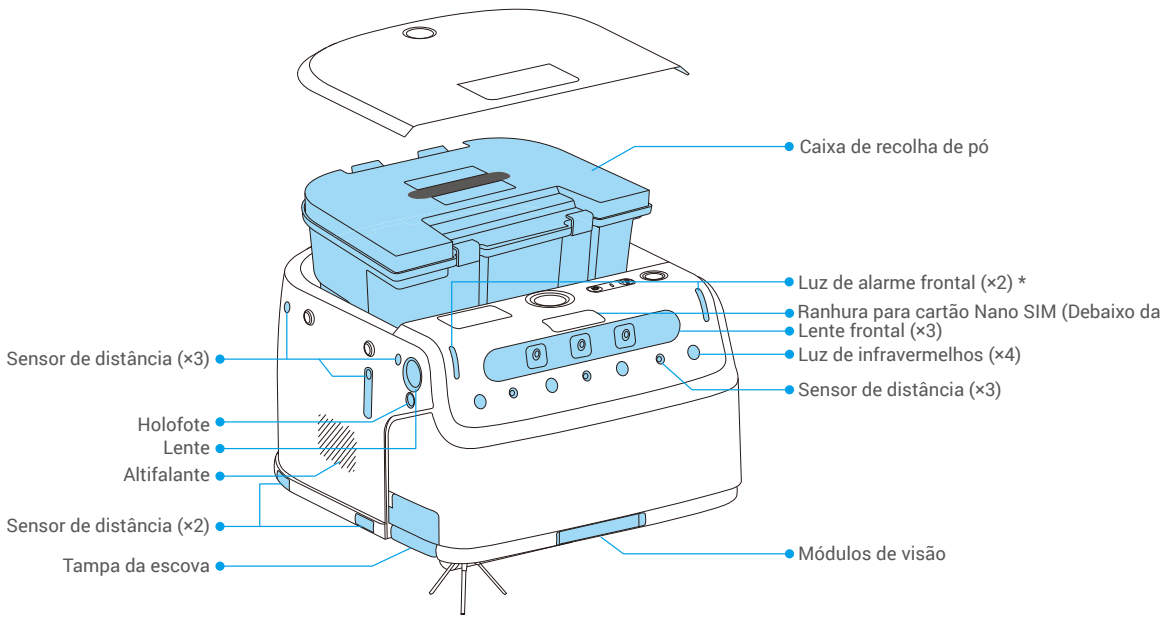

**Versão a aspirar**

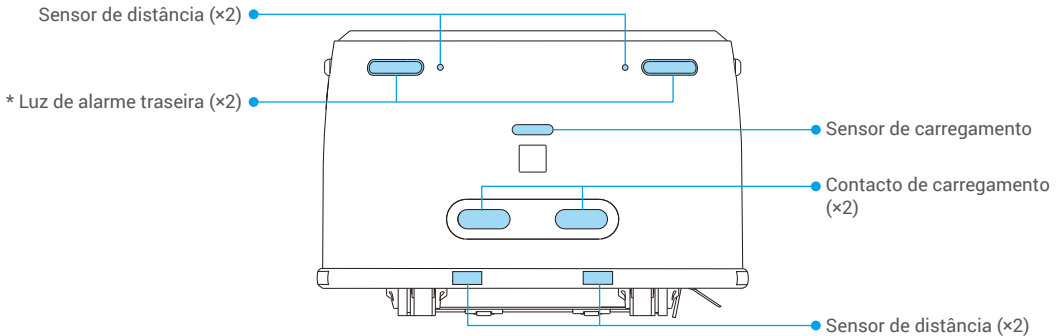

#### Luz de alarme frontal/posterior

●●●● Cor de laranja intermitente O robot está a funcionar

## Base de carregamento

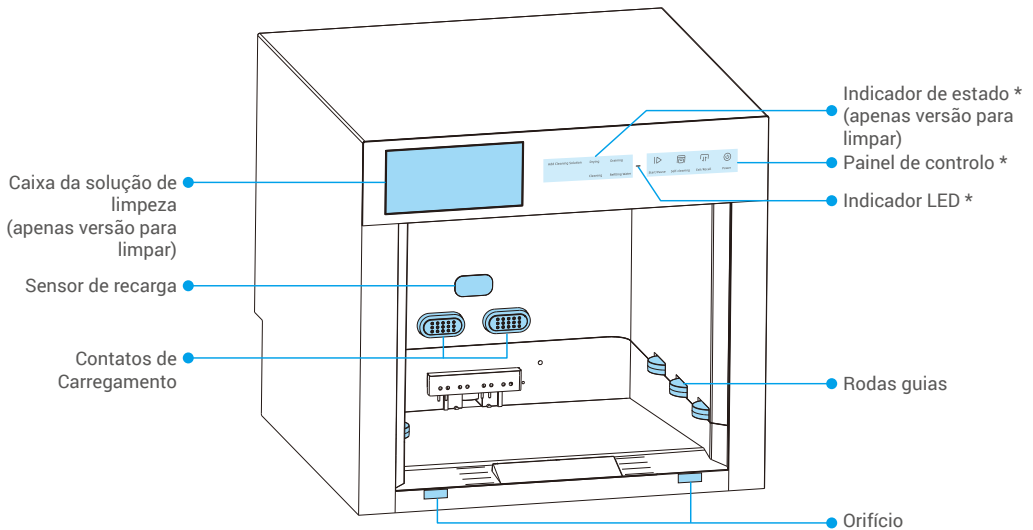

### Painel de controlo

|  |                    |  |
|--|--------------------|--|
|  | Iniciar/Pausa      | <ul style="list-style-type: none"> <li>• Premir uma vez: Iniciar/pausar tarefa</li> <li>• Manter premido durante 3 segundos: Ativar/desativar o bloqueio de segurança</li> </ul>   |
|  | Limpeza automática | <ul style="list-style-type: none"> <li>• Robot no interior da estação base: Premir uma vez para iniciar a limpeza automática do robot</li> <li>• Robot fora da estação base: Premir uma vez para iniciar a limpeza automática da estação base</li> </ul> |
|  | Sair/Chamar        | <ul style="list-style-type: none"> <li>• Premir uma vez: Saída/retorno do robot da Estação Base</li> <li>• Manter premido durante 3 segundos: A estação base está pronta para emparelhar</li> </ul>  |
|  | Potência           | <ul style="list-style-type: none"> <li>• Premir uma vez: Ligar o robot</li> <li>• Manter premido durante 3 segundos: Desligar o robot</li> </ul>   |

### Indicador de estado

- O texto permanece aceso: A função está a decorrer
- O texto pisca: Falha de função ou exceção
- Todos os textos + ícones piscam: Bloqueio de criança ativado

### Indicador LED

|  |                              |                                      |
|--|------------------------------|--------------------------------------|
|  | Azul fixo                    | Funcionamento adequado               |
|  | Azul intermitente rápido     | Estação base na configuração de rede |
|  | Vermelho intermitente rápido | Falha ou exceção                     |
|  | Vermelho intermitente lento  | Sem ligação de rede                  |

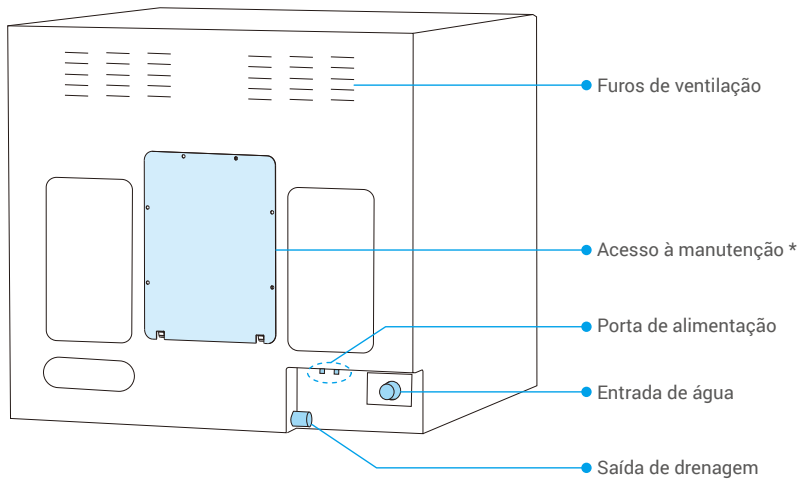

### Acesso de manutenção

Apenas pessoal autorizado. O acesso não autorizado pode danificar o dispositivo. Em caso de avaria, contacte o serviço pós-venda.

## Guia de início rápido

### 1. Instalar a bandeja de recolha de sujidade e a rampa

1. Coloque o tabuleiro de recolha de sujidade na estação base com o seu entalhe virado para dentro.

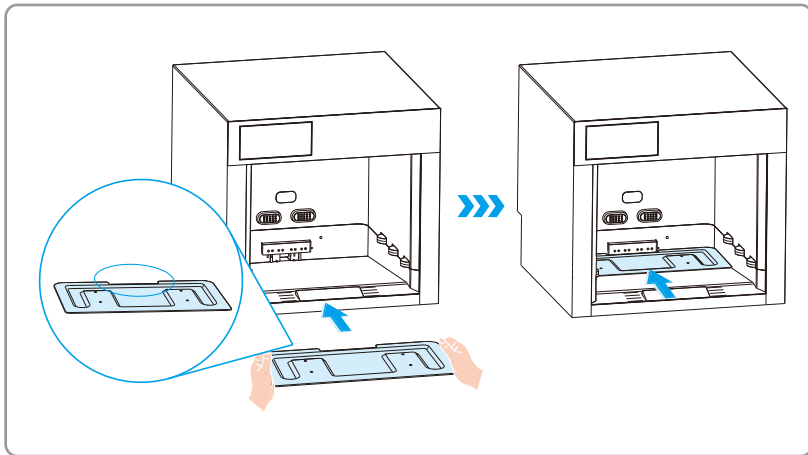

2. Alinhe os ganchos da rampa com os orifícios da estação base e instale-a, assegurando que está bem fixa.

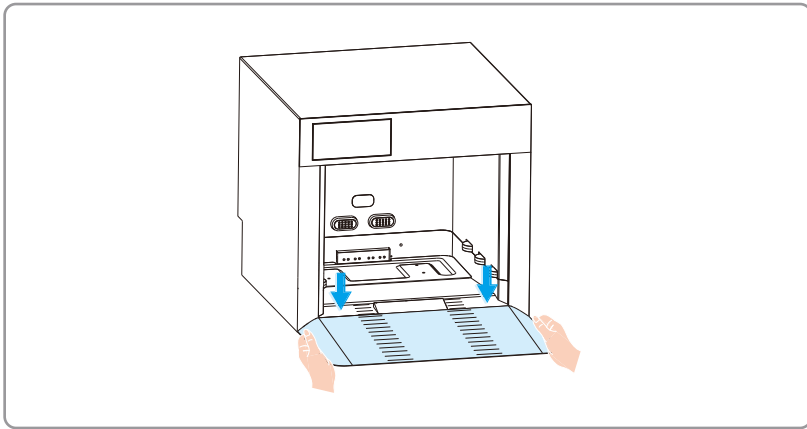

## 2. Escolher o local de instalação

- i** Certifique-se de que o local de instalação tem uma tomada elétrica próxima e, para a versão de limpeza, uma válvula de alimentação de água e uma drenagem. Mantenha a porta de alimentação e as entradas/ saídas de água da estação base desobstruídas.

**Coloque contra a parede:** Coloque a estação base numa superfície plana contra uma parede, deixando pelo menos 2 cm de espaço por trás.

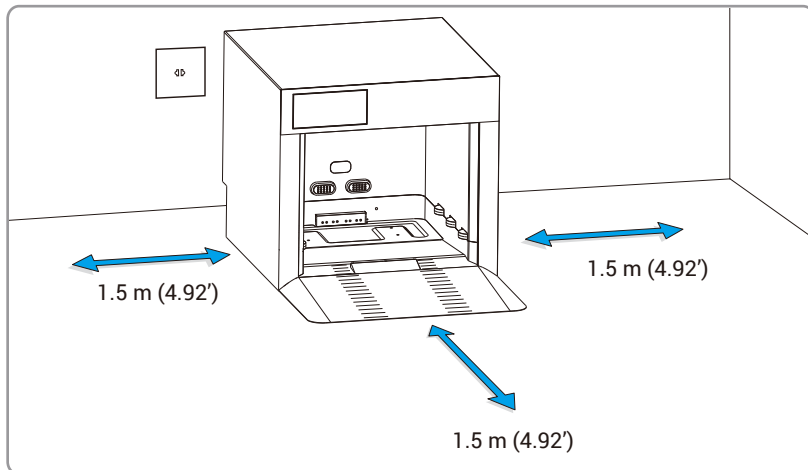

**Instalação incorporada:** Coloque a estação base de forma segura num espaço pré-reservado com dimensões adequadas.

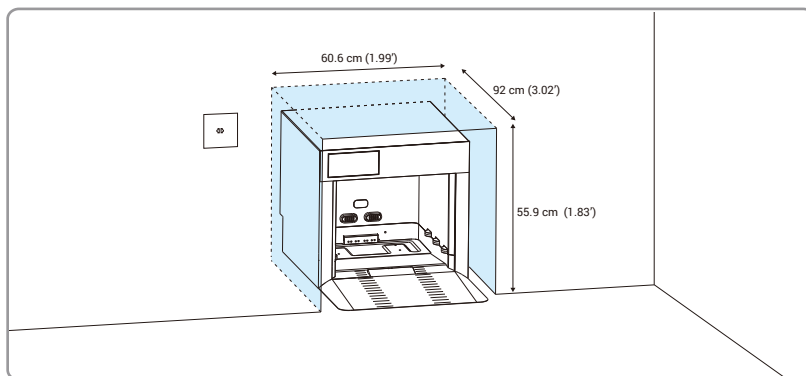

### 3. Ligar tubos de água (apenas versão para limpeza)

Ligue uma extremidade do tubo de abastecimento de água à entrada de água da estação base e a outra extremidade à fonte de água. Ligue uma extremidade do tubo de drenagem à saída de drenagem da estação base e coloque a outra extremidade numa corrente de drenagem.

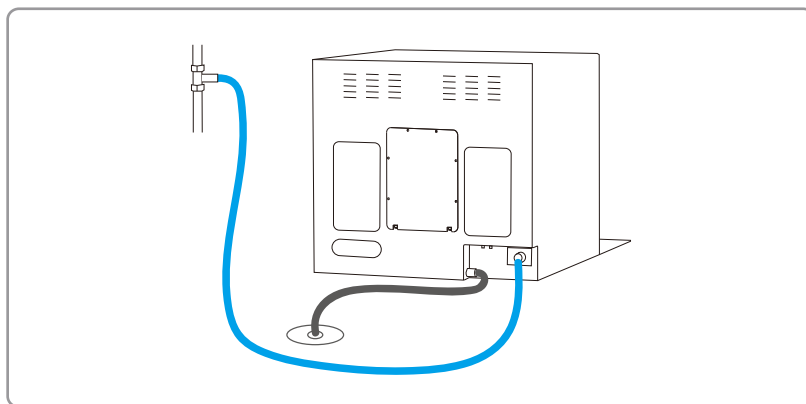

#### 4. Adicionar Solução de Limpeza (apenas versão para limpar)

Prima para abrir a caixa de solução de limpeza e adicione solução de limpeza.

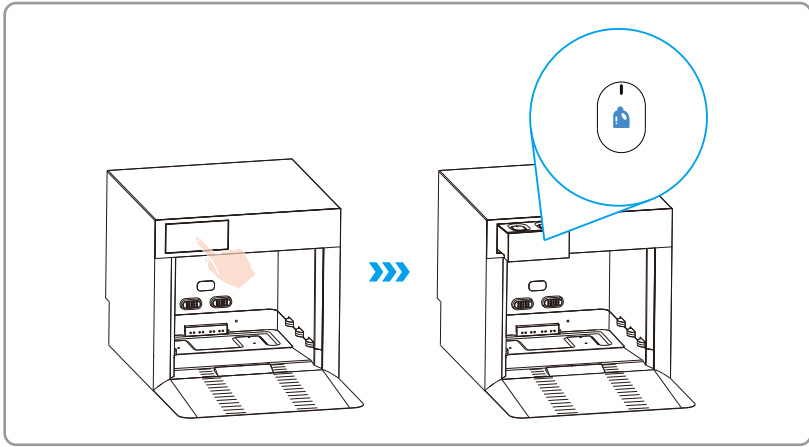

#### 5. Ligar a estação base à fonte de alimentação

Retire o cabo de alimentação incluído na embalagem e ligue a estação base à tomada elétrica.

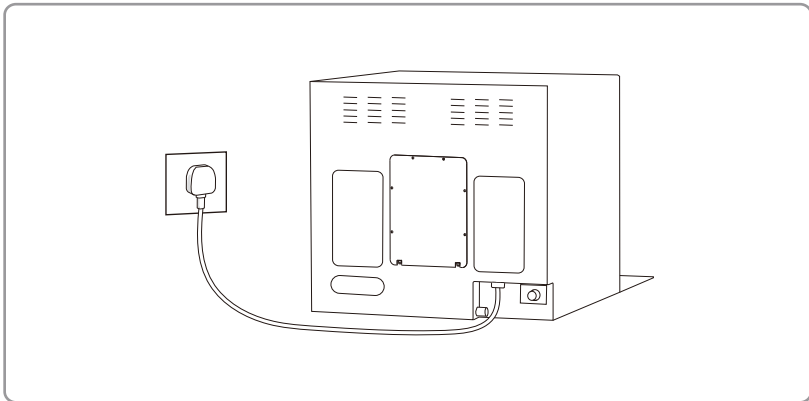

## 6. Emparelhar a estação base com o robot

1. Prima o botão de ligar/desligar no robot para o ligar.
2. Deslize para baixo no ecrã LCD do robot e toque em "Estação base".
3. Prima, sem soltar, o botão  na estação base durante 3 segundos e, em seguida, siga as instruções no ecrã. Quando surgir a indicação "Estação base ligada" no ecrã, o emparelhamento está completo.

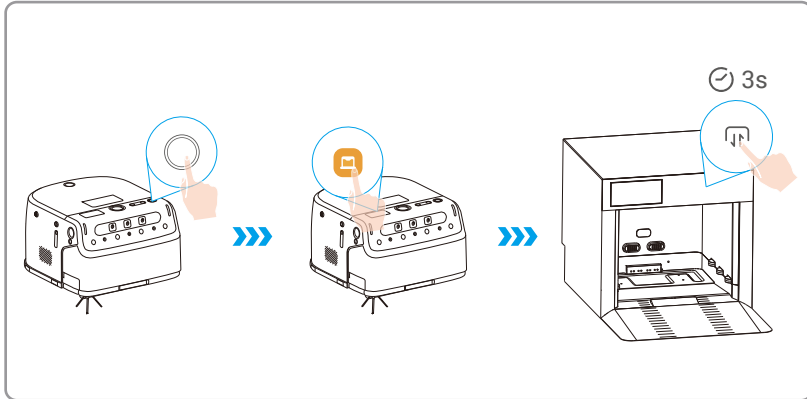

4. Após o emparelhamento estar completo, prima o botão  no painel de controlo. O robot entrará na Estação Base e começará a carregar.

## 7. Instalar o cartão Nano SIM (Opcional)

### O que é um cartão Nano SIM?

Os cartões Nano SIM medem 12,3 mm x 8,8 mm x 0,67 mm, sendo, por isso, os menores dos três tipos.

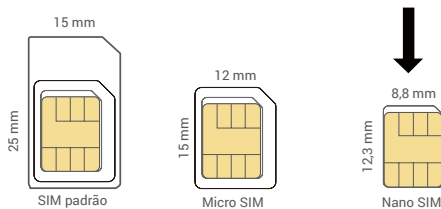

Se o PIN do cartão SIM estiver bloqueado, é necessário desbloqueá-lo antes de o inserir no dispositivo.

### Como posso desbloquear o PIN SIM do meu cartão Nano SIM?

A maioria dos PIN SIM pode ser definida para desbloquear no seu telefone da seguinte maneira:

- Sistemas iOS:
  1. Insira o seu cartão Nano SIM.
  2. No seu telefone, vá a "Definições > Móvel > SIM > PIN SIM".
  3. Em SIM PIN, toque para desativar o "SIM PIN", introduzindo o código PIN.

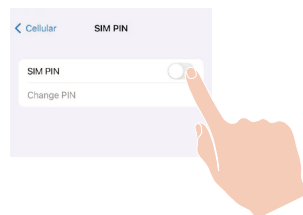

• Sistemas Android:

1. Insira o seu cartão Nano SIM.
2. No seu telemóvel, vá a Definições > Segurança > Mais Definições > PIN do SIM.
3. Em SIM PIN, toque para desativar o "SIM PIN", introduzindo o código PIN.



Se não for possível desbloquear o PIN do SIM ou for inválido, agradecemos que contacte a sua operadora.

Insira um Cartão Nano SIM 4G (vendido separadamente) na ranhura para cartões Nano SIM, conforme indicado na figura abaixo.

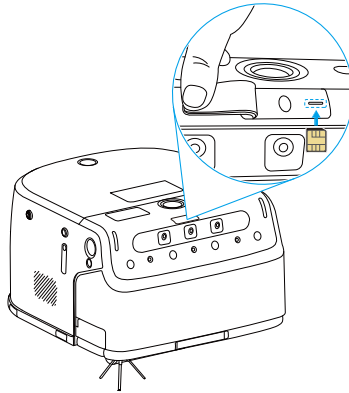

## Descarregar a aplicação EZVIZ Robotics

1. Ligue o seu telemóvel à rede Wi-Fi de 2,4 GHz (sugerido).
2. Baixe e instale o aplicativo EZVIZ Robotics pesquisando "EZVIZ Robotics" na App Store ou no Google Play™.
3. Inicie a aplicação e registe uma conta de utilizador EZVIZ Robotics.

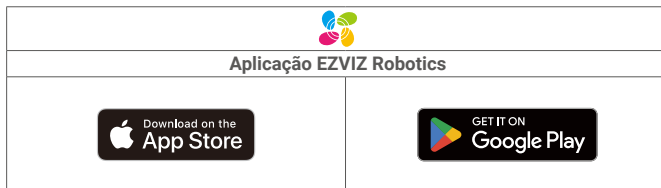

**i** Se já tiver utilizado a aplicação, certifique-se de que dispõe da versão mais recente. Para verificar se está disponível uma atualização, visite a App Store e pesquise "EZVIZ Robotics".

## Adicione o Dispositivo ao Aplicativo EZVIZ Robotics

1. Prima o botão  na Estação Base. O robot sairá da estação base.
2. Inicie sessão na sua conta da aplicação EZVIZ Robotics, toque em "Painel -> Adicionar Dispositivo" para aceder à página Ler código QR.
3. Deslize para baixo do ecrã LCD do robot e, em seguida, toque em "Wi-Fi -> Ler o código QR para configurar a rede" e, em seguida, leia o código QR apresentado no ecrã.
4. Siga o assistente da aplicação EZVIZ Robotics para adicionar o robot à sua conta EZVIZ Robotics.

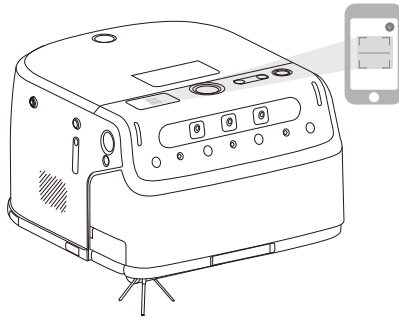



## Operação básica

- Na primeira utilização, recomenda-se carregar totalmente o robot e certificar-se de que se encontra dentro da estação base.
- Evite colocar materiais refletivos (por exemplo, vidros, espelhos) perto da estação base.
- O robot mapeará a área e iniciará a tarefa de limpeza.
- Mantenha a área a 1,5 metros diante da estação base livre para evitar problemas de mapeamento.

Comece a trabalhar de uma das três formas seguintes:

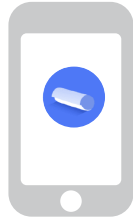
- Inicie sessão na sua conta de utilizador da aplicação EZVIZ .



- Prima o botão  na Estação Base. O robot sairá da estação base e começará a mapear.

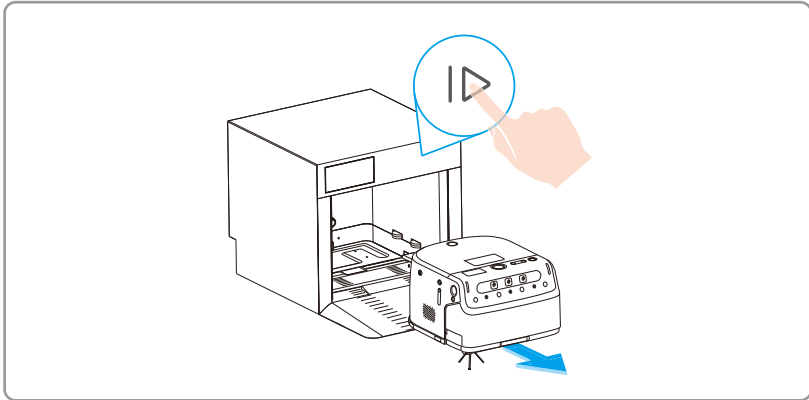

- Pressione o botão  no robô. O robot sairá da estação base e começará a mapear.

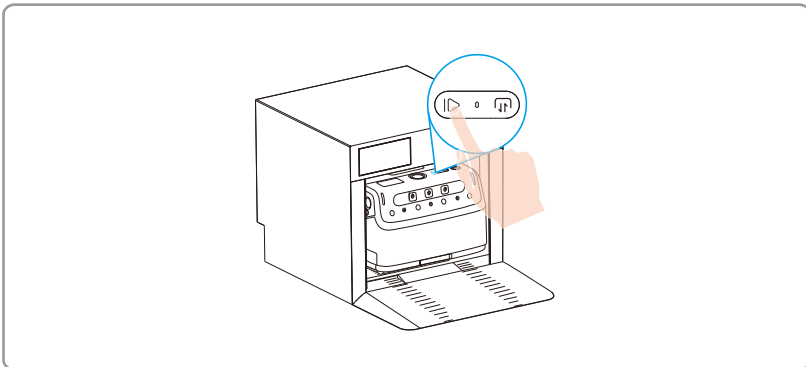

# Operações na Aplicação EZVIZ Robotics

**i** A interface da aplicação pode mudar devido a uma atualização da versão.

## Painel

Apresenta o progresso da limpeza, a duração da limpeza, o estado do agrupamento de robôs, mensagens importantes e informações sobre consumíveis e manutenção.

## Dispositivo

Verifique o estado do dispositivo, selecione o modo de limpeza, defina as preferências de limpeza e inicie as tarefas de limpeza.

## Modo de limpeza

Inclui esfregona padrão, esfregona com solução de limpeza e eliminação silenciosa do pó.

## Limpeza de área

Pode personalizar e guardar áreas de limpeza específicas e, em seguida, selecionar a área para a limpeza direcionada.

## Preferências de limpeza

Pode personalizar as definições de limpeza com base nas necessidades pessoais, incluindo as seguintes opções: concentração da solução de limpeza, intensidade de limpeza, potência de sucção, velocidade da escova redonda, volume de água, entre outras.

## Inspeção

Suporta visualização em direto, reprodução de vídeo, controlo remoto, navegação de ponto e navegação de ponto predefinido.

## Mensagens

Apresenta informação-chave, incluindo mensagens importantes, mensagens operacionais, mensagens de segurança e informação sobre manutenção do dispositivo.

# Manutenção de rotina

- i** Antes de realizar tarefas de limpeza e manutenção no Robô, desligue o Robô e desconecte a Estação Base.
- A EZVIZ fabrica várias peças de substituição e acessórios. Visite [www.ezviz.com](http://www.ezviz.com) para obter mais informação sobre peças de substituição.
- Os acessórios são considerados consumíveis e é recomendada a manutenção regular e a substituição. Devido às suas características de desgaste, não estão sujeitos ao período de garantia padrão do produto.

Para manter o aparelho nas melhores condições, realize a manutenção do aparelho e substitua as peças de acordo com a frequência a seguir:

| Peça   | Duração da vida útil/Frequência de manutenção |
|--|---|
| Escova lateral   | 150 horas                                     |
| Escova Principal   | 400 horas                                     |
| Faixa de borracha  | 700 horas                                     |
| HEPA   | 500 horas                                     |
| Lente/Sensor de distância/Luz suplementar/Luz de infravermelhos/Modules de visão/<br>Sensor de material/Sensor de fluxo ótico/Sensor de queda/Sensor de carregamento/<br>Contacto de carregamento/Roda universal/Roda de comando | Uma vez por semana                            |
| Reservatório de água limpa   | Após cada lavagem                             |
| Reservatório de água suja  | Após cada lavagem                             |
| Base de carregamento   | A cada duas semanas                           |

## 1. Limpar a estação base

- 1 Mantenha a frente da estação base livre de obstáculos. Remova primeiro os detritos grandes do interior da estação base.

1. Prima  e o robot sairá da estação base.

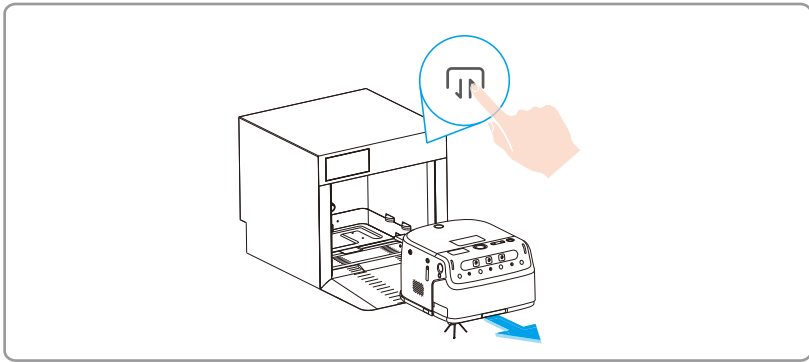

2. Prima , quando a estação base pulveriza água na parte inferior, retire o recipiente de resíduos e limpe o interior com um acessório de limpeza.

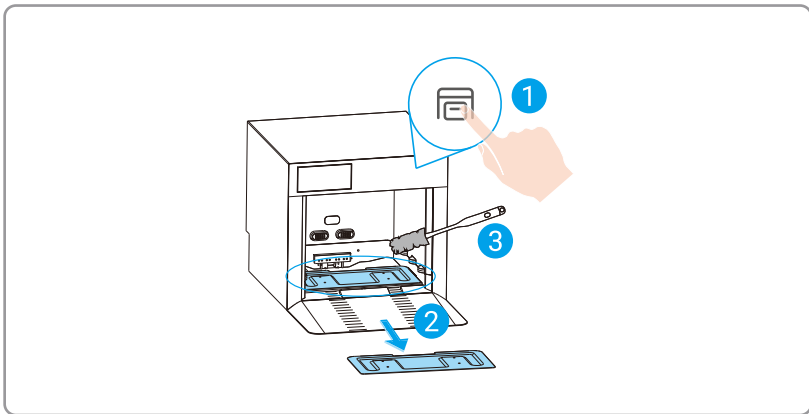

## 2. Preparação para o robot de limpeza

1. Remova a tampa superior do robot.
2. Retire os reservatórios de água/caixa de recolha de pó.
3. Coloque o robot de lado (não o inverta), prima para baixo a tampa da escova e, em seguida, abra-o.

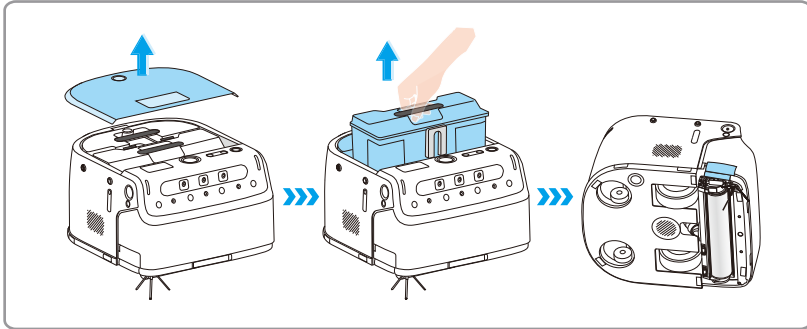

## 3. Limpe a Escova Principal

1. Utilize o seu dedo para empurrar o pino de mola para destrancar a escova principal.
2. Rode o botão da escova no sentido contrário ao dos ponteiros do relógio para destrancar a escova principal e retire-a.

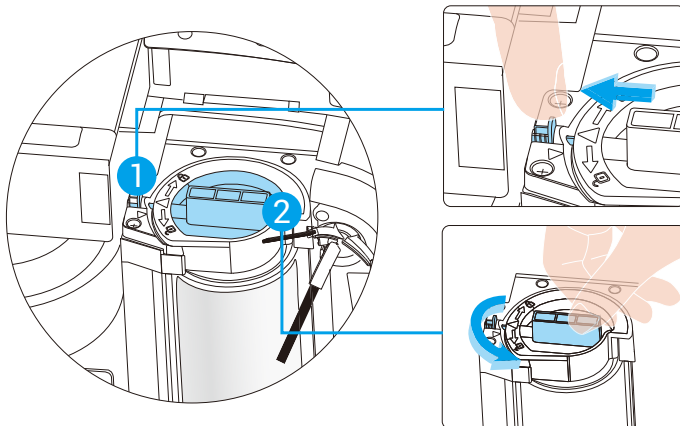

3. Utilize uma ferramenta de limpeza para remover o cabelo e resíduos da escova principal, da cavidade do rolo, do tubo de ar, da entrada de sujeira e da saída de água. Limpe a fita da escova com o acessório e seque-a com um pano.

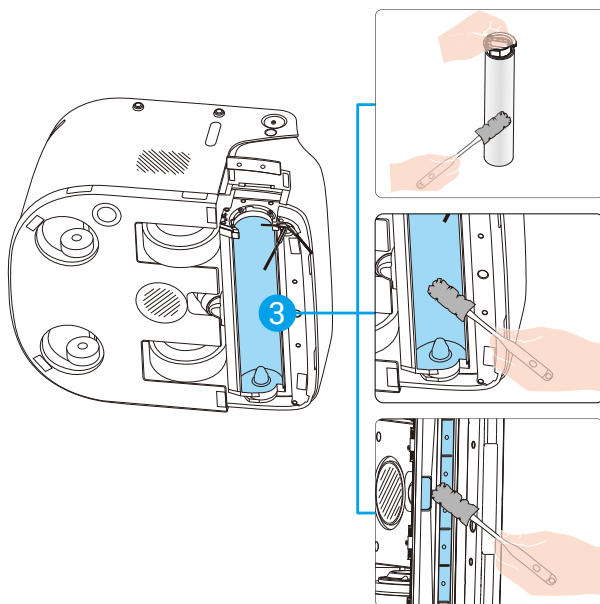

4. Volte a colocar a escova principal no lugar (certifique-se de que a seta na escova está alinhada com a seta no robot), e depois gire-a no sentido dos ponteiros do relógio. Quando a seta na escova estiver alinhada com o pino de mola, está devidamente instalada.

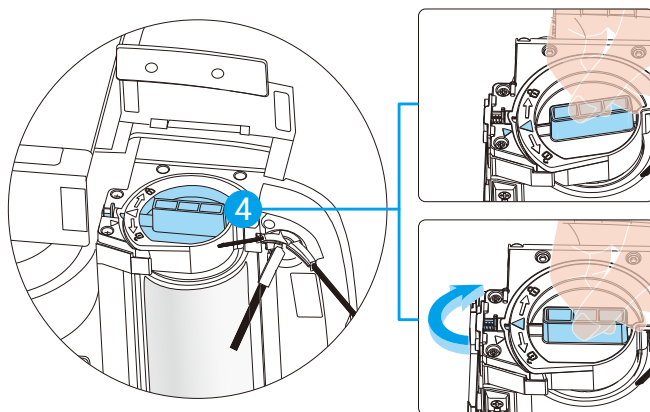

## 4. Limpar reservatório de água suja (apenas versão para limpar)

1. Limpar o HEPA: Abra o recipiente de água suja, remova o HEPA e limpe-o bem.

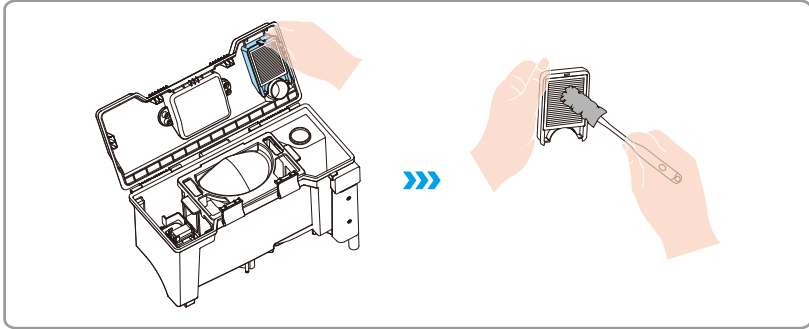

2. Limpar o caixote do lixo: Retire o caixote do lixo e limpe-o bem.

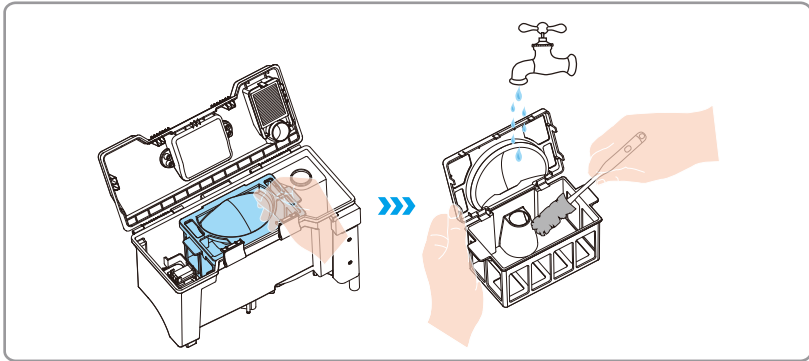

3. Limpar o conjunto flutuante: Retire o conjunto do flutuador e limpe-o completamente, especialmente o ímã no flutuador.

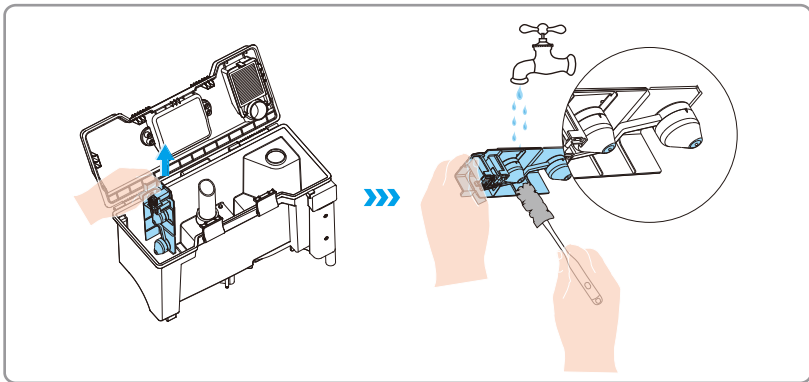

4. Limpe o filtro do depósito de água suja e a porta de drenagem: Retire o filtro do recipiente de água suja, lave-o bem com água e limpe a porta de drenagem com um acessório de limpeza.

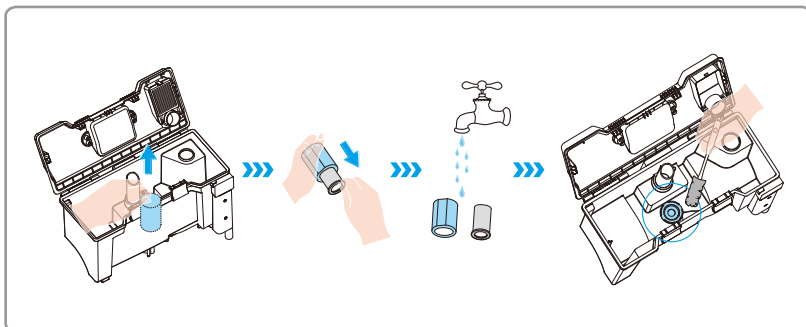

5. Volte a montar todos os componentes: Volte a colocar o HEPA, o conjunto de flutuação (com a flutuação virada para baixo), o filtro do depósito de água suja e o caixote do lixo no depósito de água suja.

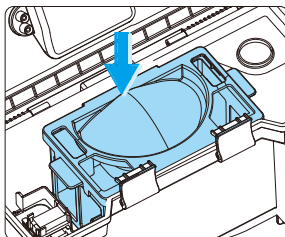
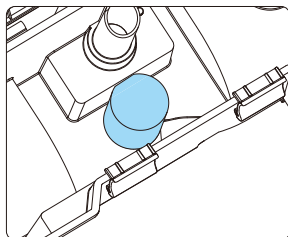
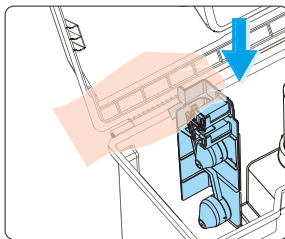
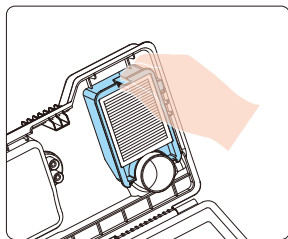

## 5. Limpar componentes importantes

**i** Utilize um pano macio, limpo e seco para limpar os componentes importantes do robot.

Limpar **A** lente, **B** sensor de distância e **C** luz suplementar.

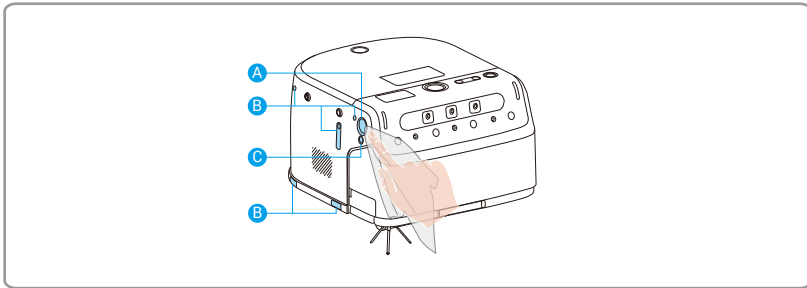

Limpe as **D** lentes, **E** luz de IV, **F** sensor de distância e **G** módulos de visão.

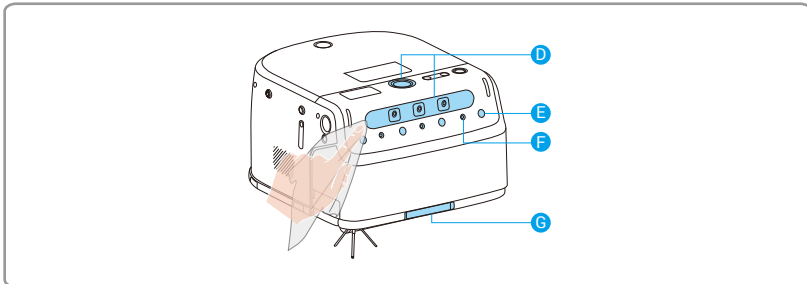

Limpe o sensor de falésia **H**, o sensor de materiais **I** e o sensor de fluxo ótico **J**.

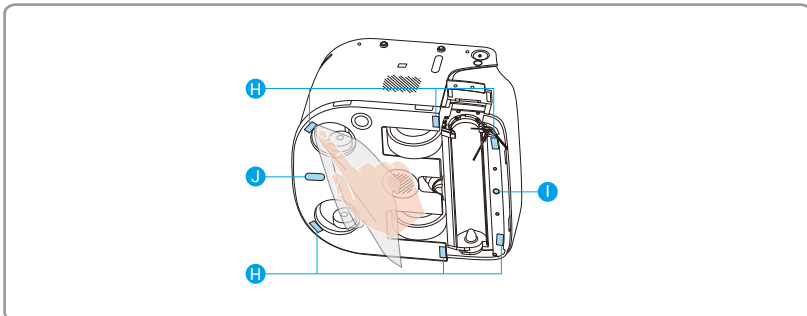

Limpe o sensor de distância **K**, o sensor de carregamento **L** e o contacto de carregamento **M**.

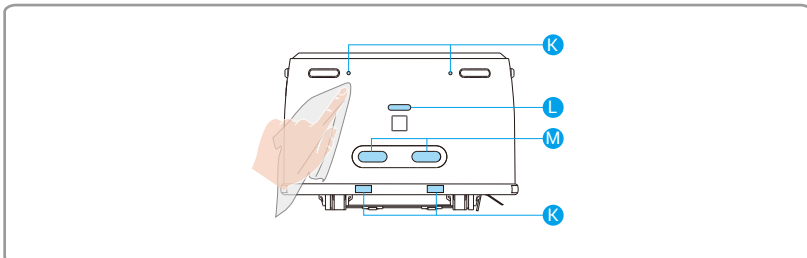

## 6. Substituir o saco do pó (apenas a versão com aspiração)

**i** Utilize um pano macio, limpo e seco para limpar os componentes importantes do robot.

1. Abra o trinco da caixa de recolha de pó e, em seguida, puxe e retire a sua tampa, conforme indicado na figura.
2. Levante o saco de pó com o manipulador para o remover. Instale um novo saco de pó, volte a colocar o recipiente de recolha de pó no robot e feche a tampa superior.

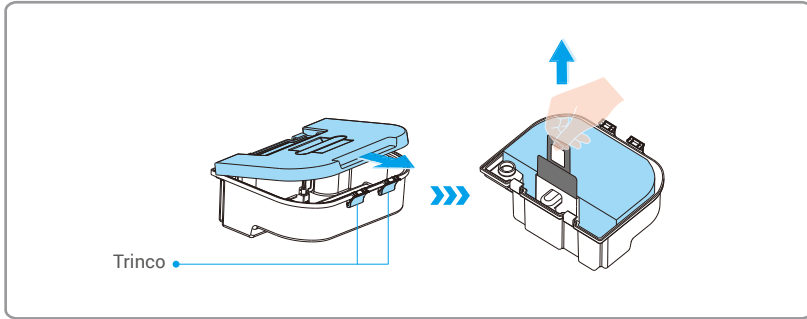

## 7. Chamar o robot para a estação base

### Versão de esfregona

Prima  e o robot regressará à estação base. Se falhar, siga as instruções no ecrã para instalar os componentes corretamente e tente novamente.

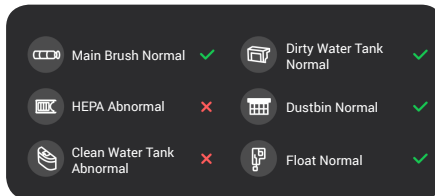

### Versão a aspirar

Prima  e o robot regressará à estação base.

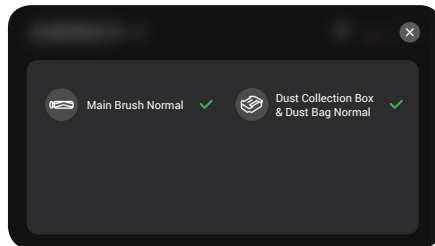

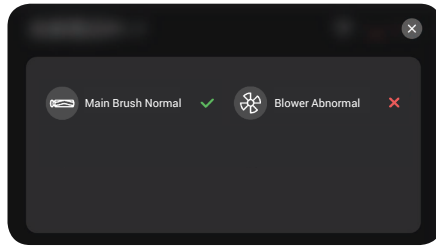

**i** O robot ativará a auto-verificação antes de regressar à estação base. Se algum componente apresentar ✗ no ecrã, o robot não poderá regressar à estação base. Siga as instruções no ecrã para instalar os componentes corretamente e tente novamente.

A estação base ativará a verificação automática após o regresso do robot. Se algum componente apresentar o número **X** no ecrã, siga as instruções no ecrã para instalar os componentes corretamente e tentar novamente.



- Se o ecrã de visualização indicar uma anomalia no soprador, verifique se o saco de pó está instalado corretamente e se a entrada de ar do soprador está bloqueada.
- Se o problema persistir, envie um pedido de serviço através do cliente "EZVIZ Robotics". A interface pode ser atualizada periodicamente, pelo que consulte o ecrã real para obter mais detalhes.

## Perguntas frequentes

| Problema   | Solução  |
|--|--|
| Falha no carregamento  | <ul style="list-style-type: none"><li>• Verifique se o cabo de alimentação da estação base está bem ligado.</li><li>• Verifique se a estação base foi emparelhada com o robot.</li><li>• A estação base e o robot não estão alinhados. Prima o botão  para tentar novamente.</li></ul>   |
| Falha no recarregamento  | <ul style="list-style-type: none"><li>• Limpe os obstáculos diante da Estação Base.</li><li>• Recomenda-se colocar o robot de novo na estação base antes de cada tarefa de limpeza e certifique-se de que o robot começa a trabalhar a partir da estação base.</li><li>• Não coloque a Estação Base sob a luz solar direta.</li><li>• Verifique se existem sujidade nos contactos de carregamento da estação base e do robot. Se for o caso, limpe-os.</li><li>• Exceção de rede. Inicie sessão na aplicação "EZVIZ Robotics", aceda à página de definições do dispositivo, toque em "Informações da estação base -&gt; Configurar a rede da estação base" e siga as instruções para ligar a estação base à rede Wi-Fi e, em seguida, tente novamente.</li></ul> |
| Evolução anormal de obstáculos   | Utilize uma ferramenta de sopro de ar para limpar o vidro na lente ou pode utilizar tecidos macios ou uma almofada seca para passar o vidro na lente.  |
| Ruído anormal durante a limpeza  | <ul style="list-style-type: none"><li>• Objetos estranhos presos nas rodas, escovas laterais ou escova principal, inicie o robot depois de o desligar e limpe-o.</li><li>• A fita de borracha na entrada de recolha de pó está a raspar o chão, o que é um fenómeno normal.</li></ul>  |
| O ecrã LCD do robot informa que "o emparelhamento da estação base falhou". | Prima e segure o botão  para reiniciar a estação base e, em seguida, reinicie o robô. Se a ligação ainda assim falhar, elimine a estação base no ecrã LCD e emparelhe a estação base com o robot novamente.   |
| Não é possível estabelecer ligação Wi-Fi                                   | <ul style="list-style-type: none"><li>• Sinal Wi-Fi fraco, certifique-se de que o robot se encontra numa área com um bom sinal Wi-Fi.</li><li>• Reconfigure a rede.</li></ul>  |
| A escova lateral caiu durante a limpeza                                    | Vire o robot e volte a instalar a escova lateral, certifique-se de que a instalação é completa até ouvir um som de "clipe".  |
| Manchas excessivas de água no chão   | <ul style="list-style-type: none"><li>• Retire o reservatório de água limpa e o reservatório de água suja, coloque o robot de lado (não inverta-o) e verifique se a fita de borracha está bloqueada por objetos estranhos.</li><li>• Porta de sucção anómala. Limpe a escova principal.</li><li>• Verifique se a aplicação "EZVIZ Robotics" indica que a escova principal chegou ao fim da sua vida útil ou se o soprador necessita de manutenção.</li></ul>   |
| A estação base indica um enchimento anormal de água                        | <ul style="list-style-type: none"><li>• Verifique se o flutuador no reservatório de água limpa está preso. Se estiver, agite delicadamente o depósito para o libertar.</li><li>• Verifique se existe água acumulada na entrada de água do robot. Se estiver, limpe-o com um pano.</li></ul>  |
| Anomalia no reservatório de água suja                                      | Abra o recipiente de água suja e verifique se o flutuador está preso a objetos estranhos.  |
| Anomalia na drenagem do robot  | Limpe o reservatório de água suja e substitua o filtro.  |
| A estação base inicia repetidamente a drenagem                             | <ul style="list-style-type: none"><li>• Verifique se está a escorrer água da parede interior da estação base.</li><li>• Verifique se há água acumulada no interior da estação base. Se estiver, limpe-o.</li></ul>   |
| Estação base sem capacidade de drenagem                                    | <ul style="list-style-type: none"><li>• Retire o filtro de aço inoxidável da estação base e limpe a caixa de água com uma escova.</li><li>• Prima o botão  da estação base para verificar se a drenagem volta ao normal.</li></ul>  |

 Para obter mais informações sobre o robot, visite [www.ezviz.com/eu](http://www.ezviz.com/eu).

## Precauções ambientais

As substâncias químicas contidas na bateria de íons de lítio deste produto podem causar poluição ambiental. Retire-a antes de o eliminar e envie-a para um ponto de reciclagem autorizado para a respetiva eliminação centralizada.

Passos para remover a bateria (a informação seguinte só se aplica à eliminação do aparelho e não às instruções de funcionamento diário):

1. Execute o robô até um estado de bateria baixa e incapaz de funcionar, e durante este período, não permita que ele retorne à Estação Base.
2. Desligue o robot e retire a escova lateral e o suporte da esfregona.
3. Vire o robot e retire os parafusos na parte inferior.
4. Remova a tampa do compartimento da bateria.
5. Retire a bateria.

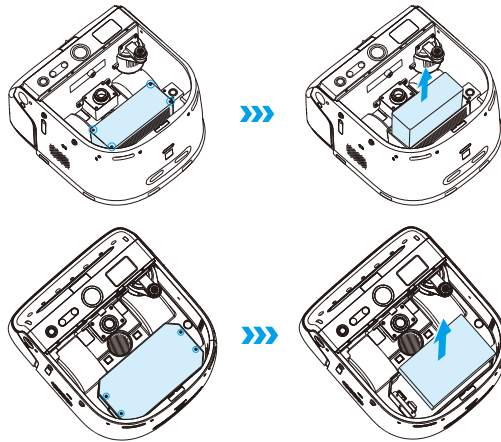

- Ao desmontar a bateria, certifique-se de que a energia está esgotada e opere com a Estação Base desconectada.
- Desmonte o conjunto da bateria por inteiro e não danifique o revestimento da bateria para evitar curto-circuitos ou o vazamento de substâncias perigosas.
- Se a bateria vazar e tocar acidentalmente nela, lave com água abundante e procure imediatamente ajuda médica.
- Este produto não deve ser eliminado após a data de expiração ou, se após a reparação não funcionar corretamente, entregue-o a uma empresa qualificada para a eliminação de REEE; consulte os regulamentos nacionais ou locais em matéria de eliminação de REEE para saber o método correto.

## Iniciativas relativas à utilização de produtos de vídeo

Prezados Usuários Valiosos da EZVIZ,

A tecnologia afeta todos os aspetos da nossa vida. Como uma empresa de tecnologia visionária, estamos cada vez mais conscientes do papel que a tecnologia desempenha na melhoria da eficiência e qualidade de nossa vida. Ao mesmo tempo, também estamos cientes do potencial dano de seu uso inadequado. Por exemplo, os produtos de vídeo podem gravar imagens reais, completas e claras, portanto, possuem grande valor na representação de fatos. No entanto, a distribuição, utilização e/ou processamento indevidos de gravações de vídeo podem violar a privacidade, os direitos e os interesses legítimos de terceiros.

Comprometidos em inovar a tecnologia para o bem, nós da EZVIZ advogamos sinceramente que cada usuário deve usar produtos de vídeo de forma adequada e responsável, a fim de criar coletivamente um ambiente positivo onde todas as práticas e usos relacionados estejam em conformidade com as leis e regulamentos aplicáveis, respeitem os interesses e direitos individuais e promovam a moralidade social.

Aqui estão as iniciativas da EZVIZ às quais agradecemos a sua atenção:

1. Cada indivíduo possui uma expectativa razoável de privacidade, e o uso de produtos de vídeo não deve entrar em conflito com tal expectativa razoável. Portanto, um aviso de advertência que esclareça o alcance da monitorização deve ser exibido de maneira razoável e eficaz, ao instalar produtos de vídeo em áreas públicas. Para áreas não públicas, os direitos e interesses das pessoas envolvidas devem ser avaliados cuidadosamente, incluindo, mas não se limitando a, instalar produtos de vídeo somente após obter o consentimento das partes interessadas e não instalar produtos de vídeo altamente invisíveis sem o conhecimento dos outros.
2. Os produtos de vídeo registam objetivamente imagens de atividades reais num espaço e tempo específicos. Os utilizadores deverão identificar com antecedência as pessoas e os direitos envolvidos nesta matéria, de modo a evitar qualquer violação dos direitos de imagem, privacidade ou outros direitos legais de terceiros, ao mesmo tempo que se protegem através de produtos de vídeo. É importante notar que, se optar por ativar a função de gravação de áudio na sua câmara, ela capturará sons, incluindo conversas, dentro do alcance de monitoramento. Recomendamos vivamente uma avaliação abrangente das potenciais fontes de som no alcance do monitoramento, para entender completamente a necessidade e a razoabilidade antes de ativar a função de gravação de áudio.
3. Os produtos de vídeo em uso gerarão consistentemente dados de áudio ou visuais de cenas reais - possivelmente incluindo informações biométricas, como imagens faciais - com base na seleção do usuário das características do produto. Tais dados podem ser usados ou processados para uso. Produtos de vídeo são apenas ferramentas tecnológicas que não podem, humanamente, praticar padrões legais e morais para orientar o uso adequado e legal dos dados. São os métodos e os propósitos das pessoas que controlam e utilizam os dados gerados que fazem a diferença. Portanto, os controladores de dados não só devem obedecer estritamente às leis e regulamentos aplicáveis, mas também respeitar plenamente regras não obrigatórias, incluindo convenções internacionais, padrões morais, normas culturais, ordem pública e costumes locais. Além disso, devemos sempre priorizar a proteção da privacidade e dos direitos de imagem, bem como outros interesses razoáveis.
4. Os dados de vídeo gerados continuamente pelos produtos de vídeo carregam os direitos, valores e outras exigências de várias partes interessadas. Assim sendo, é extremamente crucial garantir a segurança dos dados e proteger os produtos contra intrusões maliciosas. Cada utilizador e controlador de dados deverão adotar todas as medidas razoáveis e necessárias para maximizar a segurança dos produtos e dos dados, evitando fugas de dados, divulgação indevida ou utilização indevida, incluindo, entre outros, a criação de um controlo de acesso, selecionar um ambiente de rede adequado onde os produtos de vídeo estejam ligados, estabelecer e otimizar constantemente a segurança da rede.
5. Os produtos de vídeo têm feito grandes contribuições para o aumento da segurança da nossa sociedade e acreditamos que continuarão a desempenhar um papel positivo em vários aspectos da nossa vida diária. Qualquer tentativa de abusar desses produtos para violar os direitos humanos ou se envolver em atividades ilegais contradiz a essência do valor na inovação tecnológica e no desenvolvimento de produtos. Encorajamos cada utilizador a estabelecer os seus próprios métodos e regras para avaliar e monitorizar a utilização de produtos de vídeo, de modo a garantir que estes produtos são sempre utilizados corretamente, com cuidado e com boa vontade.